

2014 D1 STREET LEGAL SERIES Rd.3 in SETONAIKAI / Results

Rank	No.	Driver / Team		Car / Color		Series Points			
順位	ゼッケン	名前	チーム	車種	カラー	獲得ポイント(単走+1)	前戦まで	合計	
優勝	1	中村 直樹	ORIGIN Labo. with R・Y・O with Risky with pink☆style	PS13	ピンク/紫	25	0	46	71
2位	5	北岡 裕輔	Team Ito Auto	JZX100	緑	21	0	25	46
3位	19	畑中 真吾	hurry.s & ヤカラワークス with GOODYEAR	JZX90	赤	18	0	5	23
4位	42	森 真治	STANCE with ORIGIN Labo.	PS13	青	16	0	0	16
5位	3	小橋 正典	Team ORANGE with MSP	PS13	オレンジ	13	0	30	43
6位	27	草場 佑介	Funky with Attractive	PS13	金	12	0	0	12
7位	16	梶原 聡	梶原家 with NAUGHTY and KRC	S14	ピンク	11	0	7	18
8位	24	高嶋 健市	Team Ito Auto with ken works	JZX100	緑	10	0	0	10
9位	59	早瀬 剛	B.WORKS Racing	JZX81	赤	8	0	0	8
10位	22	山元 純次	PURISM with ORIGIN Labo.	FD3S	オレンジ	7	0	2	9
11位	60	掛水 優	team TK with GROUND BE	S15	赤	6	0	0	6
12位	9	安江 弘行	ORIGIN Labo. RACING with Switch-on M・H・C	S15	水色	5	0	12	17
13位	11	脇 敬朗	AQM+ FINAL KONNEXION with KENDA	S14	緑	4	0	11	15
14位	14	藪内 美紀	ORIGIN Labo. with R・Y・O with GARAGE-1 with pink☆style	PS13	ピンク	3	0	8	11
15位	23	浮田 正明	クォーターマイルレーシング	S14	白/黄緑	2	0	1	3
16位	2	林 和樹	HID MODEL 信玄 with D-MAX	S15	青	1	0	34	35

単走 優勝	59	早瀬 剛	B.WORKS Racing	JZX81	赤	99.5			
----------	----	------	----------------	-------	---	------	--	--	--

2014 D1 LADIES LEAGUE Rd.3 in SETONAIKAI / Results

Rank	No.	Driver / Team		Car / Color		Series Points			
順位	ゼッケン	名前	チーム	車種	カラー	獲得ポイント(単走+1)	前戦まで	合計	
優勝	2	藪内 美紀	ORIGIN Labo. with R・Y・O with GARAGE-1 with pink☆style	PS13	ピンク	15	0	23	38
2位	10	大野 絵梨花	MAY Racing with W.R.C	S14	灰色	11	0	0	11
3位	5	高本 絵理子	FERRDOM with 梶原家	S14	赤	8	0	6	14
4位	9	岩崎 沙織里	Team NAUGHTY with 梶原家 and KRC	PS13	黄/黒	6	0	0	6
5位	6	三宅 輝実	ACTIVE FORCE	S15	黒	4	0	4	8
6位	3	中塚 史帆子	Technical Garage N-body	S14	青	3	0	17	20
7位	8	田邊 愛弥	E.style.D	S14	ピンク	2	0	1	3
8位	7	白井 麻耶	MORE DRIVE	PS13	ピンク	1	0	3	4

単走 優勝	5	高本 絵理子	FERRDOM with 梶原家	S14	赤	99.05			
----------	---	--------	------------------	-----	---	-------	--	--	--

※上記の結果は暫定です。(2014/6/8 現在)

2014 D1 STREET LEGAL SERIES Rd.3 in SETONAIKAI / Tsumo Tournament

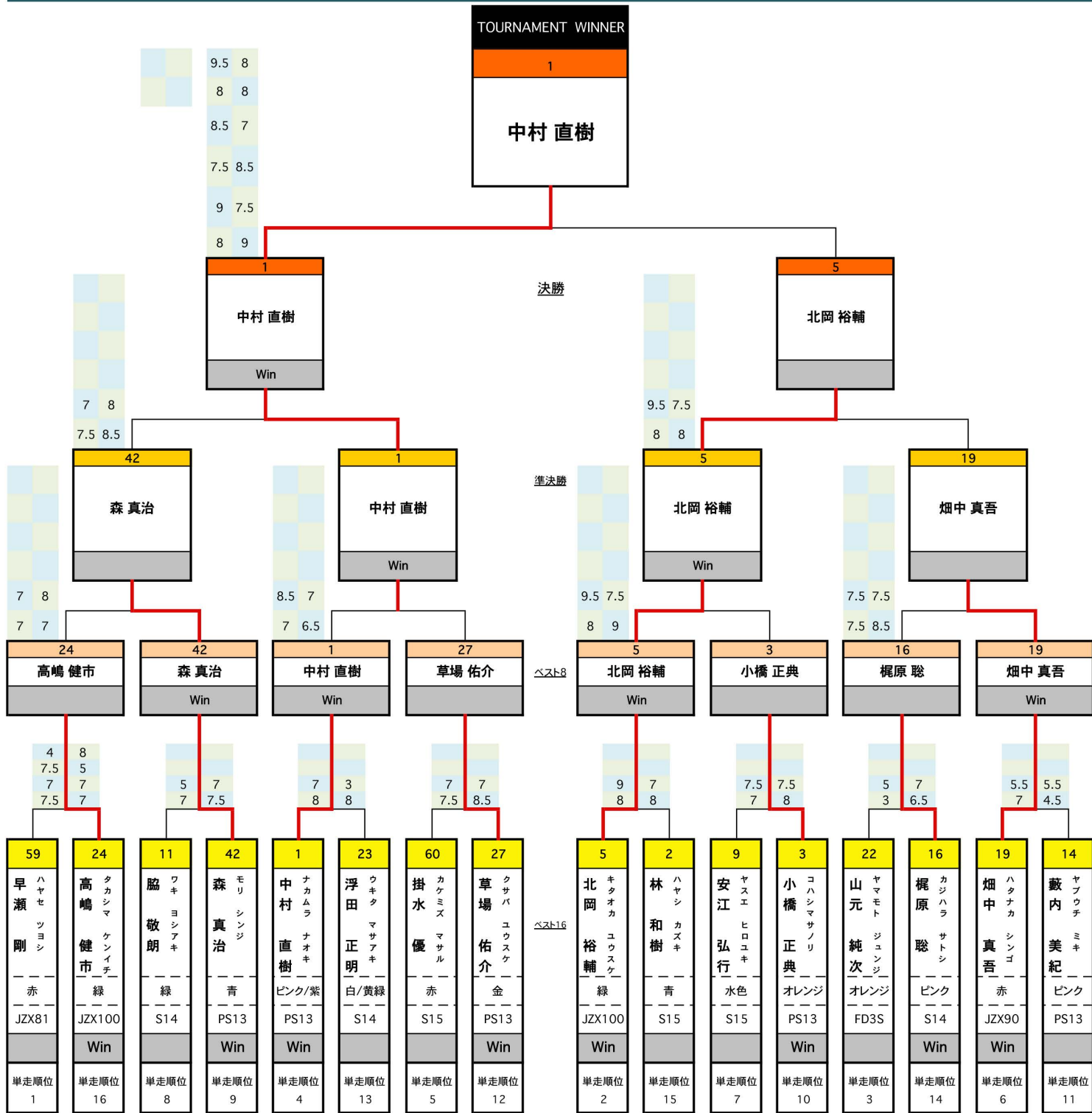

2014 D1 STREET LEGAL SERIES Rd.3 in SETONAIKAI / Tanso Final

Pos.	No.	Driver	Car	Color	審判員:神本寿		審判員:内海彰乃		平均得点		ベストアベレージ	セカンドアベレージ		
					1本目	2本目	1本目	2本目	1本目	2本目	BEST Ave.	2nd Ave.		
UP↑	1	59 早瀬 剛	ハヤセ ツヨシ	JZX81	赤	98.50	99.50	98.70	99.50	98.60	99.50	99.50	98.60	UP↑
UP↑	2	5 北岡 裕輔	キタオカ ユウスケ	JZX100	緑	99.30	97.90	99.40	98.00	99.35	97.95	99.35	97.95	UP↑
UP↑	3	22 山元 純次	ヤマモト ジュンジ	FD3S	オレンジ	99.30	30.00	99.40	30.00	99.35	30.00	99.35	30.00	UP↑
UP↑	4	1 中村 直樹	ナカムラ ナオキ	PS13	ピンク/紫	98.90	99.40	98.80	99.00	98.85	99.20	99.20	98.85	UP↑
UP↑	5	60 掛水 優	カケミズ マサル	S15	赤	99.00	99.10	99.00	99.20	99.00	99.15	99.15	99.00	UP↑
UP↑	6	19 畑中 真吾	ハタナカ シンゴ	JZX90	赤	98.70	98.90	98.90	99.20	98.80	99.05	99.05	98.80	UP↑
UP↑	7	9 安江 弘行	ヤスエ ヒロユキ	S15	水色	99.00	97.70	99.10	96.60	99.05	97.15	99.05	97.15	UP↑
UP↑	8	11 脇 敬朗	ワキ ヨシアキ	S14	緑	98.80	98.60	99.00	99.00	98.90	98.80	98.90	98.80	UP↑
UP↑	9	42 森 真治	モリ シンジ	PS13	青	80.00	98.90	80.00	98.90	80.00	98.90	98.90	80.00	UP↑
UP↑	10	3 小橋 正典	コハシマサノリ	PS13	オレンジ	98.80	98.50	98.90	98.70	98.85	98.60	98.85	98.60	UP↑
UP↑	11	14 薮内 美紀	ヤブウチ ミキ	PS13	ピンク	98.00	98.60	98.60	98.90	98.30	98.75	98.75	98.30	UP↑
UP↑	12	27 草場 佑介	クサバ ユウスケ	PS13	金	68.00	98.50	70.00	98.90	69.00	98.70	98.70	69.00	UP↑
UP↑	13	23 浮田 正明	ウキタ マサアキ	S14	白/黄緑	98.50	97.80	98.80	98.00	98.65	97.90	98.65	97.90	UP↑
UP↑	14	16 梶原 聡	カジハラ サトシ	S14	ピンク	98.50	98.60	98.40	98.60	98.45	98.60	98.60	98.45	UP↑
UP↑	15	2 林 和樹	ハヤシ カズキ	S15	青	98.30	98.50	98.40	98.70	98.35	98.60	98.60	98.35	UP↑
UP↑	16	24 高嶋 健市	タカシマ ケンイチ	JZX100	緑	98.30	98.40	98.50	98.70	98.40	98.55	98.55	98.40	UP↑
	17	21 増田 和之	マズダ カズユキ	JZX100	緑	98.10	98.40	98.10	98.50	98.10	98.45	98.45	98.10	
	18	12 新見 理恵	シンミリエ	ER34	白	98.40	97.50	98.50	98.10	98.45	97.80	98.45	97.80	
	19	6 黒井 孝真	クロイ タカマサ	JZX100	ピンク	69.00	98.50	70.00	98.40	69.50	98.45	98.45	69.50	
	20	55 久保田 敏彦	クボタ シヒコ	S14	青	98.00	98.40	97.80	98.40	97.90	98.40	98.40	97.90	
	21	28 中村 健一	ナカムラ ケンイチ	JZX110	緑	98.40	97.00	98.40	97.90	98.40	97.45	98.40	97.45	
	22	8 原 大佑	ハラ ダイスケ	S15	黄	98.30	97.90	98.30	97.90	98.30	97.90	98.30	97.90	
	23	7 濱田 清文	ハマダ キヨフミ	JZX100	赤紫	98.10	98.00	98.10	97.80	98.10	97.90	98.10	97.90	
	24	39 堀口 直	ホリグチ タダシ	PS13	青	98.00	79.00	98.20	80.00	98.10	79.50	98.10	79.50	
	25	44 永野 正持	ナガノ セイジ	S14	赤	67.00	98.30	70.00	97.70	68.50	98.00	98.00	68.50	
	26	4 小野 享之	オノ タカユキ	C33	赤	98.00	97.00	97.70	97.00	97.85	97.00	97.85	97.00	
	27	40 安光 広宣	ヤスミツ ヒロノブ	S14	水色	58.00	97.30	60.00	97.90	59.00	97.60	97.60	59.00	
	28	15 篠瀬 健	シノセケン	S14	白	97.00	98.20	96.20	96.30	96.60	97.25	97.25	96.60	
	29	17 山根 遥	ヤマネ ハルカ	S15	青	97.00	68.00	97.00	70.00	97.00	69.00	97.00	69.00	
	30	13 伊藤 満紀	イトウ ミツノリ	JZX90	緑	57.00	97.30	60.00	96.50	58.50	96.90	96.90	58.50	
	31	49 横山 公彦	ヨコヤマ キミヒコ	S15	黄	96.80	97.00	96.80	96.70	96.80	96.85	96.85	96.80	
	32	58 伊藤 大輔	イトウ ダイスケ	S15	オレンジ	96.80	45.00	96.00	50.00	96.40	47.50	96.40	47.50	

ペナルティ

ゼッケン8 ペナルティ#19 規定時間外の搬出・搬入違反とみなし、訓告+罰金処分とする

2014 D1 STREET LEGAL SERIES Rd.3 in SETONAIKAI / Tanso Qualify

Pos.	No.	Driver	Car	Color	審判員:神本寿		審判員:内海彰乃		平均得点		ベストアベレージ	セカンドアベレージ		
					1本目	2本目	1本目	2本目	1本目	2本目	BEST Ave.	2nd Ave.		
UP↑	1	堀口 直	ホリグチ タダン	PS13	青	99.30	67.00	99.30	80.00	99.30	73.50	99.30	73.50	UP↑
UP↑	2	森 真治	モリシンジ	PS13	青	98.80	99.00	98.80	99.00	98.80	99.00	99.00	98.80	UP↑
UP↑	3	浮田 正明	ウキタ マサアキ	S14	白/黄緑	98.20	99.00	98.40	99.00	98.30	99.00	99.00	98.30	UP↑
UP↑	4	中村 健一	ナカムラ ケンイチ	JZX110	緑	69.00	98.60	70.00	98.90	69.50	98.75	98.75	69.50	UP↑
UP↑	5	山元 純次	ヤマモト ジュンジ	FD3S	オレンジ	98.70	68.00	98.80	70.00	98.75	69.00	98.75	69.00	UP↑
UP↑	6	横山 公彦	ヨコヤマ キミヒコ	S15	黄	98.50	97.70	98.50	97.70	98.50	97.70	98.50	97.70	UP↑
UP↑	7	草場 佑介	クサバ ヨウスケ	PS13	金	98.40	98.30	98.50	98.20	98.45	98.25	98.45	98.25	UP↑
UP↑	8	掛水 優	カケミズ マサル	S15	赤	98.40	98.30	98.40	97.80	98.40	98.05	98.40	98.05	UP↑
UP↑	9	増田 和之	マズダ カズユキ	JZX100	緑	97.50	98.40	97.20	98.40	97.35	98.40	98.40	97.35	UP↑
UP↑	10	早瀬 剛	ハヤセ ツヨシ	JZX81	赤	98.50	93.00	98.30	96.20	98.40	94.60	98.40	94.60	UP↑
UP↑	11	畑中 真吾	ハタナカ シンゴ	JZX90	赤	98.40	97.70	98.30	97.40	98.35	97.55	98.35	97.55	UP↑
UP↑	12	安光 広宣	ヤスミツ ヒロノブ	S14	水色	98.30	97.50	98.40	97.50	98.35	97.50	98.35	97.50	UP↑
UP↑	13	永野 正持	ナガノ セイジ	S14	赤	97.60	98.50	97.00	98.20	97.30	98.35	98.35	97.30	UP↑
UP↑	14	伊藤 大輔	イトウ ダイスケ	S15	オレンジ	97.80	98.30	97.70	98.30	97.75	98.30	98.30	97.75	UP↑
UP↑	15	高嶋 健市	タカシマ ケンイチ	JZX100	緑	97.30	98.20	97.20	98.30	97.25	98.25	98.25	97.25	UP↑
UP↑	16	久保田 敏彦	クボタ トシヒコ	S14	青	96.80	98.20	97.20	98.20	97.00	98.20	98.20	97.00	UP↑
UP↑	17	山根 遥	ヤマネ ハルカ	S15	青	98.30	96.30	97.80	97.50	98.05	96.90	98.05	96.90	UP↑
	18	川島 将貴	カワシマ マサタカ	JZX100	黄/緑	98.00	97.90	97.90	97.50	97.95	97.70	97.95	97.70	
	19	西崎 智治	ニシザキ トモハル	PS13	白	96.00	98.00	96.30	97.90	96.15	97.95	97.95	96.15	
	20	新川 武志	シンカワ タケシ	S15	水色	97.00	97.80	97.40	97.90	97.20	97.85	97.85	97.20	
	21	山口 孝二	ヤマグチ コウジ	S14	緑	97.90	69.00	97.80	80.00	97.85	74.50	97.85	74.50	
	22	今前田 隆敏	イママエダ タカトシ	PS13	黒	97.00	97.50	97.80	97.90	97.40	97.70	97.70	97.40	
	23	太田 勲	オオタ イサオ	S15	青	96.90	97.70	97.80	97.60	97.35	97.65	97.65	97.35	
	24	上月 直人	カミツキ ナオト	PS13	ピンク	96.80	97.70	97.30	97.40	97.05	97.55	97.55	97.05	
	25	国広 修	クニヒロ オサム	PS13	赤	97.40	97.50	97.30	97.40	97.35	97.45	97.45	97.35	
	26	田口 和也	タグチ カズヤ	S15	黄	97.50	95.50	97.40	97.00	97.45	96.25	97.45	96.25	
	27	後藤 正隆	ゴトウ マサタカ	S14	黒	97.00	67.00	97.80	80.00	97.40	73.50	97.40	73.50	
	28	名和 孝	ナワ タカシ	RPS13	黒	97.00	96.00	97.70	70.00	97.35	83.00	97.35	83.00	
	29	斎藤 育生	サイトウ イクオ	JZX100	赤	96.50	97.50	96.00	97.00	96.25	97.25	97.25	96.25	
	30	西田 裕司	ニシダ ユウジ	AE86	赤	97.00	94.00	97.50	96.90	97.25	95.45	97.25	95.45	
	31	岸梅 良幸	キシウメ ヨシユキ	PS13	緑	97.50	67.00	97.00	70.00	97.25	68.50	97.25	68.50	
	32	戸田 真琴	トダ マコト	C33	茶	97.00	96.70	96.50	96.70	96.75	96.70	96.75	96.70	
	33	松本 康弘	マツモト ヤスヒロ	ER34	黒	94.00	97.00	95.00	96.00	94.50	96.50	96.50	94.50	
	34	横田 卓三	ヨコタ タクミ	S15	水色	96.00	96.30	96.00	96.50	96.00	96.40	96.40	96.00	
	35	谷本 真人	タニモト マコト	S14	ピンク	96.00	96.50	96.00	96.10	96.00	96.30	96.30	96.00	
	36	三好 隼人	ミヨシ ハヤト	ER34	金	96.30	93.00	96.00	96.00	96.15	94.50	96.15	94.50	
	37	高橋 和己	タカハシ カズミ	JZX100	緑	96.00	95.00	96.00	96.00	96.00	95.50	96.00	95.50	
	38	森 修	モリ ヨシミ	S14	赤	57.00	94.50	60.00	96.00	58.50	95.25	95.25	58.50	
	39	大久保 喬史	オオクボ タカフミ	RPS13	紫	60.00	0.00	60.00	0.00	60.00	0.00	60.00	0.00	
	-	31 遠近 恵	トオチカ ケイ	S14	黒	-	-	-	-	-	-	RETIRE	-	
	-	41 稲岡 優樹	イナオカ コウキ	S15	ピンク	-	-	-	-	-	-	RETIRE	-	
	-	46 西濱 慎吾	ニシハマ シンゴ	AE86	赤	-	-	-	-	-	-	RETIRE	-	
	-	51 水戸 真之介	ミト シンノスケ	S14	赤	-	-	-	-	-	-	RETIRE	-	
	-	52 水井 大揮	ミズイ ダイキ	S14	青	-	-	-	-	-	-	RETIRE	-	
	-	53 藤本 幸久	フジモト ユキヒサ	JZX100	黄	-	-	-	-	-	-	RETIRE	-	

ペナルティ

ゼッケン25 ペナルティ#24 自走車両のバイザーステッカー等貼付の違反とみなし、戒告+罰金処分とする

2014 D1 STREET LEGAL SERIES / Point Ranking

Rank 順位	Driver / Team		Car / Color		Points						
	名前	チーム	車種	カラー	Rd.1	Rd.2	Rd.3	Rd.4	Rd.5	Rd.6	合計
1位	中村 直樹	ORIGIN Labo. with R・Y・O with Risky with pink☆style	PS13	ピンク/紫	25	21	25				71
2位	北岡 裕輔	Team Ito Auto	JZX100	緑	18	7	21				46
3位	小橋 正典	Team ORANGE with MSP	PS13	オレンジ	12	18	13				43
4位	林 和樹	HID MODEL 信玄 with D-MAX	S15	青	21	13	1				35
5位	小野 享之	W WATANABE	C33	赤		25					25
6位	畑中 真吾	hurry.s&ヤカラワークス with GOODYEAR	JZX90	赤		5	18				23
7位	黒井 孝真	ORIGIN Labo. RACING with GOODYEAR	JZX100	ピンク	4	16					20
8位	梶原 聡	梶原家 with NAUGHTY and KRC	S14	ピンク	7		11				18
9位	濱田 清文	ORIGIN Labo. BOLD WORLD with R・Y・O	JZX100	赤紫	13	4					17
10位	安江 弘行	ORIGIN Labo. RACING with Switch-on M・H・C	S15	水色		12	5				17
11位	原 大佑	Team M/M/M	S15	黄	16						16
12位	森 真治	STANCE with ORIGIN Labo.	PS13	青			16				16
13位	脇 敬朗	AQM+ FINAL KONNEXION with KENDA	S14	緑		11	4				15
14位	草場 佑介	FUNKY with Attractive	PS13	金			12				12
15位	佐藤 立樹	STEALTH with team RED	S15	赤	11						11
16位	新見 理恵	GOODYEAR Racing with ひだまり歯科	ER34	白	10	1					11
17位	藪内 美紀	ORIGIN Labo. with R・Y・O with GARAGE-1 with pink☆style	PS13	ピンク	8		3				11
18位	伊藤 満紀	Team Ito Auto	JZX90	緑		10					10
19位	高嶋 健市	Team Ito Auto with ken works	JZX100	緑			10				10
20位	山元 純次	PURISM with ORIGIN Labo.	FD3S	オレンジ		2	7				9
21位	篠瀬 健	club N2H	S14	白		8					8
22位	早瀬 剛	B.WORKS Racing	JZX81	赤			8				8
23位	山根 遥	星光自動車 with オオシマAUTO	S15	青	6						6
24位	三好 隼人	mj style	ER34	金		6					6
25位	掛水 優	team TK with GROUND BE	S15	赤			6				6
26位	原 設	近藤エンジニアリング	A31	黒	5						5
27位	新川 武志	チャクリキダンパー & BFR	S15	水色	3						3
28位	増田 和之	Team Ito Auto	JZX100	白		3					3
29位	浮田 正明	クォーターマイルレーシング	S14	白/黄緑	1		2				3
30位	中村 大輔	MONPOWER ニヤロメclub with MEGANRACING	S15	水色	2						2

※上記の結果は暫定です。(2014/6/8 現在)

2014 D1 LADIES LEAGUE Rd.3 in SETONAIKAI / Tsuiso Tournament

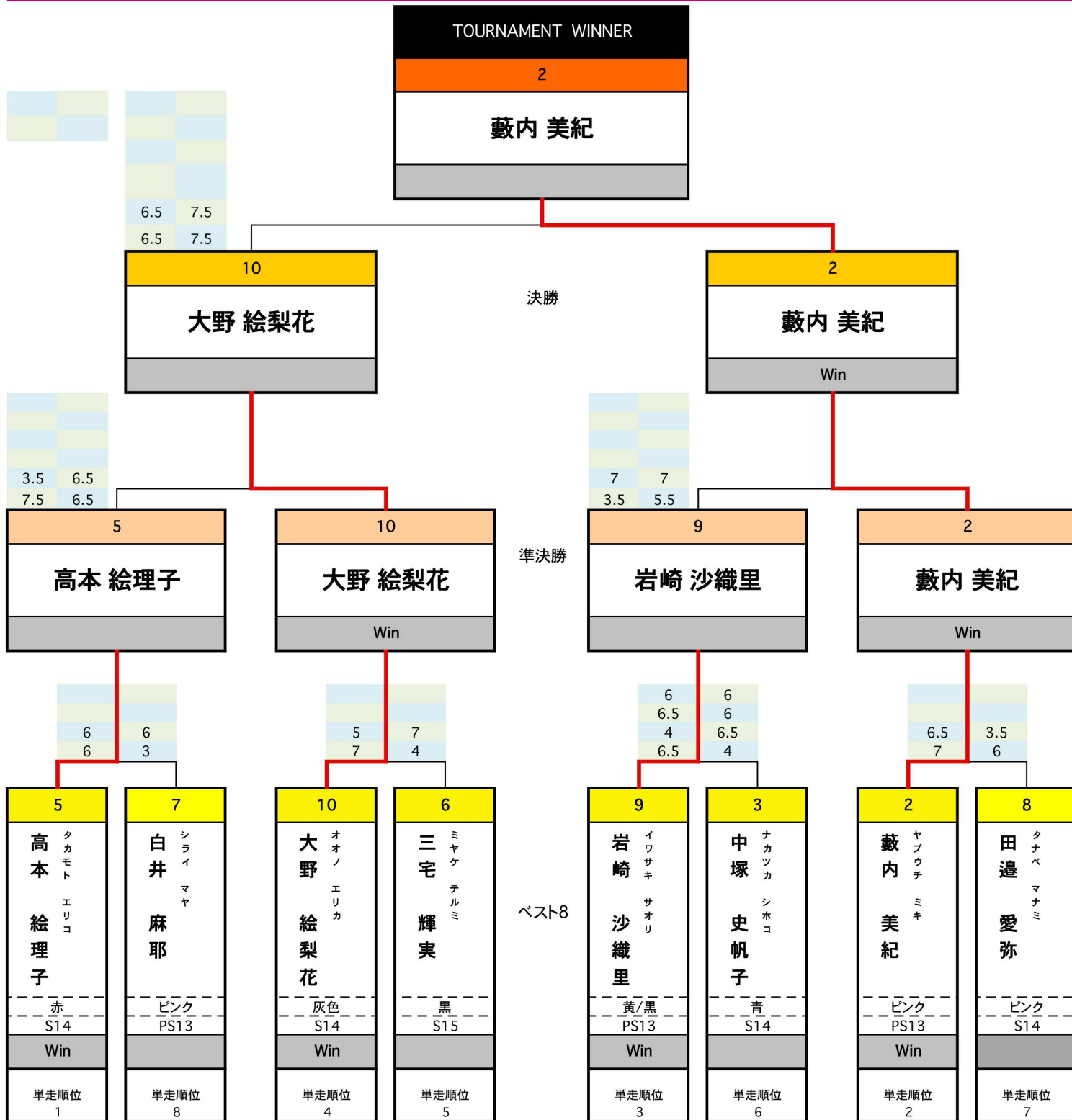

2014 D1 LADIES LEAGUE Rd.3 in SETONAIKAI / Tanso Final

Pos.	No.	Driver	Car	Color	審判員:神本寿		審判員:内海彰乃		平均得点		ベストアベレージ	セカンドアベレージ		
					1本目	2本目	1本目	2本目	1本目	2本目	BEST Ave.	2nd Ave.		
UP↑	1	5 高本 絵理子	タカモト エリコ	S14	赤	98.60	98.00	99.50	97.50	99.05	97.75	99.05	97.75	UP↑
UP↑	2	2 藪内 美紀	ヤブウチ ミキ	PS13	ピンク	97.90	98.20	98.40	98.70	98.15	98.45	98.45	98.15	UP↑
UP↑	3	9 岩崎 沙織里	イワサキ サオリ	PS13	黄/黒	98.10	97.00	98.80	97.50	98.45	97.25	98.45	97.25	UP↑
UP↑	4	10 大野 絵梨花	オオノ エリカ	S14	灰色	97.80	97.90	98.00	98.50	97.90	98.20	98.20	97.90	UP↑
UP↑	5	6 三宅 輝実	ミヤケ テルミ	S15	黒	96.80	97.20	96.70	97.40	96.75	97.30	97.30	96.75	UP↑
UP↑	6	3 中塚 史帆子	ナカツカ シホコ	S14	青	97.00	96.50	96.80	97.40	96.90	96.95	96.95	96.90	UP↑
UP↑	7	8 田邊 愛弥	タナベ マナミ	S14	ピンク	95.00	96.50	96.00	97.00	95.50	96.75	96.75	95.50	UP↑
UP↑	8	7 白井 麻耶	シライ マヤ	PS13	ピンク	96.00	96.70	96.50	96.70	96.25	96.70	96.70	96.25	UP↑
	9	4 岩本 明日和	イワモト アスカ	PS13	赤	77.00	67.00	80.00	60.00	78.50	63.50	78.50	63.50	

2014 D1 LADIES LEAGUE / Point Ranking

Rank 順位	Driver / Team		Car / Color		Points						
	名前	チーム	車種	カラー	Rd.1	Rd.2	Rd.3	Rd.4	Rd.5	Rd.6	合計
1位	藪内 美紀	ORGIN Labo. with R・Y・O with GARAGE-1 with pink☆style	PS13	ピンク	8	15	15				38
2位	山下 美穂	Agent-k Real with GARAGE-1 KENDA	PS13	黒	15	11					26
3位	中塚 史帆子	Technical Garage N-body	S14	青	11	6	3				20
4位	高本 絵理子	FERRDOM with 梶原家	S14	赤	6		8				14
5位	大野 絵梨花	MAY Racing with W.R.C	S14	灰色			11				11
6位	岩本 明日和	ZEUS	PS13	赤	2	8					10
7位	三宅 輝実	ACTIVE FORCE	S15	黒	4		4				8
8位	岩崎 沙織里	Team NAUGHTY with 梶原家 and KRC	PS13	黄/黒			6				6
9位	林 由樹恵	スピリットキャット	C33	赤		4					4
10位	白井 麻耶	MORE DRIVE	PS13	ピンク	3		1				4
11位	佐藤 安由美	激☆村ちゃんず	S14	茶		3					3
12位	田邊 愛弥	E.style.D	S14	ピンク	1		2				3

※上記の結果は暫定です。(2014/6/8 現在)

※レディースリーグはラウンド6まで4ラウンド分の有効ポイント制です。

2014 D1 WEST JAPAN SERIES Rd.2 in SETONAIKAI / Results

Rank	No.	Driver / Team		Car / Color		Series Points			
				車種	カラー	獲得ポイント(単走+1)	前戦まで	合計	
順位	ゼッケン	名前							
優勝	1	石川 隼也	D-BASE	S14	白/黄緑	25	0	25	50
2位	2	山田 賢二	ハロウィン☆Wish☆塗装屋MARUMI	S15	赤	21	0	21	42
3位	28	高根 芳朋	オートフィールドハマダ with D-Boys	JZX100	緑	18	0	0	18
4位	3	井上 雅貴	club N2H Team山口 with act a fool	HCR32	青	16	0	18	34
5位	4	高本 絵理子	FERRDOM with 梶原家	S14	赤	13	0	16	29
6位	34	松野 久広	MATSUNO STYLE	RPS13	ピンク	12	0	0	12
7位	13	上田 竜也	新川SPL with うえだんぷ	PS13	水色	11	0	0	11
8位	15	三宅 輝実	ACTIVE FORCE	S15	黒	10	0	0	10
9位	7	綾城 嘉考	ガレージ新美 with 濱田塾	RPS13	ピンク	8	0	10	18
10位	8	田中 寛希	bodyworks NIYAMASYATAI	S15	茶	7	0	8	15
11位	5	根岸 裕麻	ひよ仔倶楽部レーシング with FR Power KS	S15	白	6	0	13	19
12位	9	長井 利樹	Auto survice HAYASHI with STANCE	PS13	オレンジ	5	0	7	12
13位	32	今村 武弥	チームイマムラ	S15	黒	4	0	0	4
14位	26	西堀 元基	チョリスファクトリー	RPS13	水色	3	0	0	3
15位	29	赤穂 正一	-	RPS13	黒	2	0	0	2
16位	27	酒井 通雄	M/M/M	RPS13	黄	1	0	0	1
単走 優勝	4	高本 絵理子	FERRDOM with 梶原家	S14	赤	98.4			

※上記の結果は暫定です。(2014/6/7 現在)

2014 D1 WEST JAPAN SERIES Rd.2 in SETONAIKAI / Tsuiso Tournament

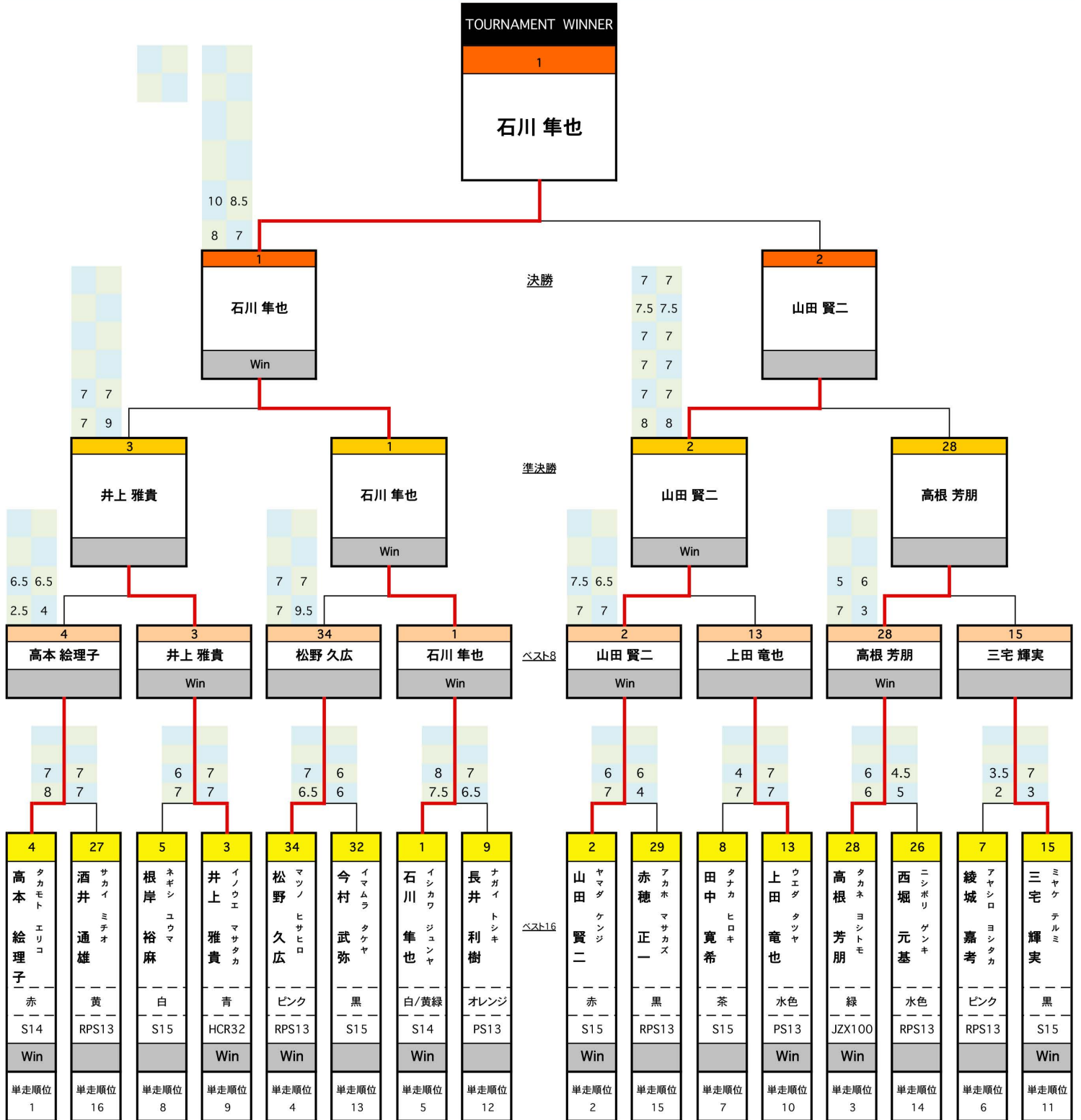

2014 D1 WEST JAPAN SERIES Rd.2 in SETONAIKAI / Tanso Final

	Pos.	No.	Driver		Car	Color	審判員:神本寿		審判員:内海彰乃		平均得点		ベストアベレージ	セカンドアベレージ	
							1本目	2本目	1本目	2本目	1本目	2本目	BEST Ave.	2nd Ave.	
UP↑	1	4	高本 絵理子	タカモト エリコ	S14	赤	98.30	96.00	98.50	97.00	98.40	96.50	98.40	96.50	UP↑
UP↑	2	2	山田 賢二	ヤマダ ケンジ	S15	赤	98.00	98.20	98.20	98.50	98.10	98.35	98.35	98.10	UP↑
UP↑	3	28	高根 芳朋	タカネ ヨシトモ	JZX100	緑	98.30	98.00	98.10	98.20	98.20	98.10	98.20	98.10	UP↑
UP↑	4	34	松野 久広	マツノ ヒサヒロ	RPS13	ピンク	96.50	98.20	96.00	98.20	96.25	98.20	98.20	96.25	UP↑
UP↑	5	1	石川 隼也	イシカワ ジュンヤ	S14	白/黄緑	98.20	58.00	97.90	60.00	98.05	59.00	98.05	59.00	UP↑
UP↑	6	7	綾城 嘉考	アヤシロ ヨシタカ	RPS13	ピンク	97.50	98.00	97.50	98.00	97.50	98.00	98.00	97.50	UP↑
UP↑	7	8	田中 寛希	タナカ ヒロキ	S15	茶	98.00	98.20	96.80	97.80	97.40	98.00	98.00	97.40	UP↑
UP↑	8	5	根岸 裕麻	ネギシ ユウマ	S15	白	98.00	96.70	98.00	96.20	98.00	96.45	98.00	96.45	UP↑
UP↑	9	3	井上 雅貴	イノウエ マサタカ	HCR32	青	97.80	78.00	98.00	80.00	97.90	79.00	97.90	79.00	UP↑
UP↑	10	13	上田 竜也	ウエダ タツヤ	PS13	水色	68.00	97.90	70.00	97.90	69.00	97.90	97.90	69.00	UP↑
UP↑	11	15	三宅 輝実	ミヤケ テルミ	S15	黒	98.00	67.00	97.80	70.00	97.90	68.50	97.90	68.50	UP↑
UP↑	12	9	長井 利樹	ナガイ トシキ	PS13	オレンジ	97.00	97.50	97.40	98.00	97.20	97.75	97.75	97.20	UP↑
UP↑	13	32	今村 武弥	イマムラ タケヤ	S15	黒	96.80	97.70	96.50	97.30	96.65	97.50	97.50	96.65	UP↑
UP↑	14	26	西堀 元基	ニシボリ ゲンキ	RPS13	水色	97.00	96.00	98.00	97.00	97.50	96.50	97.50	96.50	UP↑
UP↑	15	29	赤穂 正一	アカホ マサカズ	RPS13	黒	97.50	97.30	97.00	97.00	97.25	97.15	97.25	97.15	UP↑
UP↑	16	27	酒井 通雄	サカイ ミチオ	RPS13	黄	97.00	96.70	97.40	97.60	97.20	97.15	97.20	97.15	UP↑
	17	10	田坂 友典	タサカト モリ	S14	白	96.80	97.20	97.00	97.10	96.90	97.15	97.15	96.90	
	18	18	白澤 俊雅	シラサワ トシマサ	S14	銀	96.00	97.30	96.00	97.00	96.00	97.15	97.15	96.00	
	19	11	中下 高志	ナカシタ タカシ	RPS13	赤	96.00	97.30	96.00	96.80	96.00	97.05	97.05	96.00	
	20	35	戸倉 正貢	トクラ マサツグ	AE86	白/黒	95.00	97.00	95.00	96.80	95.00	96.90	96.90	95.00	
	21	16	中村 英泰	ナカムラ ヒデアス	S15	ピンク	77.50	97.00	80.00	96.70	78.75	96.85	96.85	78.75	
	22	30	大野 絵梨花	オオノ エリカ	S14	灰色	96.50	95.00	96.30	96.00	96.40	95.50	96.40	95.50	
	23	20	淵上 勝	フチガミ マサル	S15	白	96.80	68.00	96.00	70.00	96.40	69.00	96.40	69.00	
	24	22	白井 麻耶	シライ マヤ	PS13	ピンク	77.00	96.00	80.00	96.50	78.50	96.25	96.25	78.50	
	25	14	目黒 雄大	メグロ カツヒロ	JZX100	黒	96.00	96.00	96.00	96.10	96.00	96.05	96.05	96.00	
	26	33	末田 洋平	スエダ ヨウヘイ	S14	黄	96.00	96.00	96.00	96.00	96.00	96.00	96.00	96.00	
	27	6	柴田 英行	シバタ ヒデユキ	S15	ピンク	96.00	93.00	96.00	95.00	96.00	94.00	96.00	94.00	
	28	23	中川 孝之	ナカガワ タカユキ	PS13	黄	94.00	95.80	95.00	95.90	94.50	95.85	95.85	94.50	
	29	19	村田 聖長	ムラタ マサナガ	PS13	赤	95.50	95.00	95.80	96.00	95.65	95.50	95.65	95.50	
	30	21	高原 裕也	タカハラ ユウヤ	HCR32	茶/銀	77.00	95.00	80.00	96.00	78.50	95.50	95.50	78.50	
	31	24	浅原 修二	アサハラ シュウジ	JZS171	赤	95.00	0.00	96.00	0.00	95.50	0.00	95.50	0.00	
	32	12	藤田 浩佳	フジタ ヒロヨシ	S14	白	93.00	77.00	95.50	80.00	94.25	78.50	94.25	78.50	
	33	25	末森 哲史	スエモリ テツシ	S14	白	75.00	55.00	80.00	60.00	77.50	57.50	77.50	57.50	
	-	31	梅谷 茂輝	ウメタニ シゲキ	JZZ30	白	-	-	-	-	-	-	RETIRE	-	
	-	17	河合 将章	カワイ マサアキ	PS13	緑	-	-	-	-	-	-	RETIRE	-	

2014 D1 WEST JAPAN SERIES / Point Ranking

Rank 順位	Driver / Team		Car / Color		Points			
	名前	チーム	車種	カラー	Rd.1	Rd.2	Rd.3	合計
1位	石川 隼也	D-BASE	S14	白/黄緑	25	25		50
2位	山田 賢二	ハロウィン☆Wish☆塗装屋MARUMI	S15	赤	21	21		42
3位	井上 雅貴	club N2H Team山口 with act a fool	HCR32	青	18	16		34
4位	高本 絵理子	FERRDOM with 梶原家	S14	赤	16	13		29
5位	根岸 裕麻	ひよ仔倶楽部レーシング with FR Power KS	S15	白	13	6		19
6位	高根 芳朋	オートフィールドハマダ with D-Boys	JZX100	緑		18		18
7位	綾城 嘉考	ガレージ新美 with 濱田塾	RPS13	ピンク	10	8		18
8位	田中 寛希	bodyworks NIYYAMASYATAI	S15	茶	8	7		15
9位	三附 幸弘	JUNCTION	RPS13	赤	12			12
10位	松野 久広	MATSUNO STYLE	RPS13	ピンク		12		12
11位	長井 利樹	Auto survice HAYASHI with STANCE	PS13	オレンジ	7	5		12
12位	柴田 英行	Duck Clan	S15	ピンク	11			11
13位	上田 竜也	新川SPL with うえだんぷ	PS13	水色		11		11
14位	三宅 輝実	ACTIVE FORCE	S15	黒		10		10
15位	掛水 優	team TK	S15	赤	6			6
16位	田坂 友典	Tsushima Racing	S14	白	5			5
17位	中下 高志	Ciel with 大仏レーシング	RPS13	赤	4			4
18位	今村 武弥	チームイマムラ	S15	黒		4		4
19位	新井 康弘	Team wednesday	S14	青紫	3			3
20位	西堀 元基	チョリスファクトリー	RPS13	水色		3		3
21位	藤田 浩佳	がれーじでゅある	S14	白	2			2
22位	赤穂 正一	-	RPS13	黒		2		2
23位	出来 秀夫	ガレージ小林	S14	オレンジ	1			1
24位	酒井 通雄	M/M/M	RPS13	黄		1		1

※上記の結果は暫定です。(2014/6/7 現在)